

**scan** *pack*®

# Strapack

Wysokowydajna maszyna banderolująca taśmą papierową lub foliową

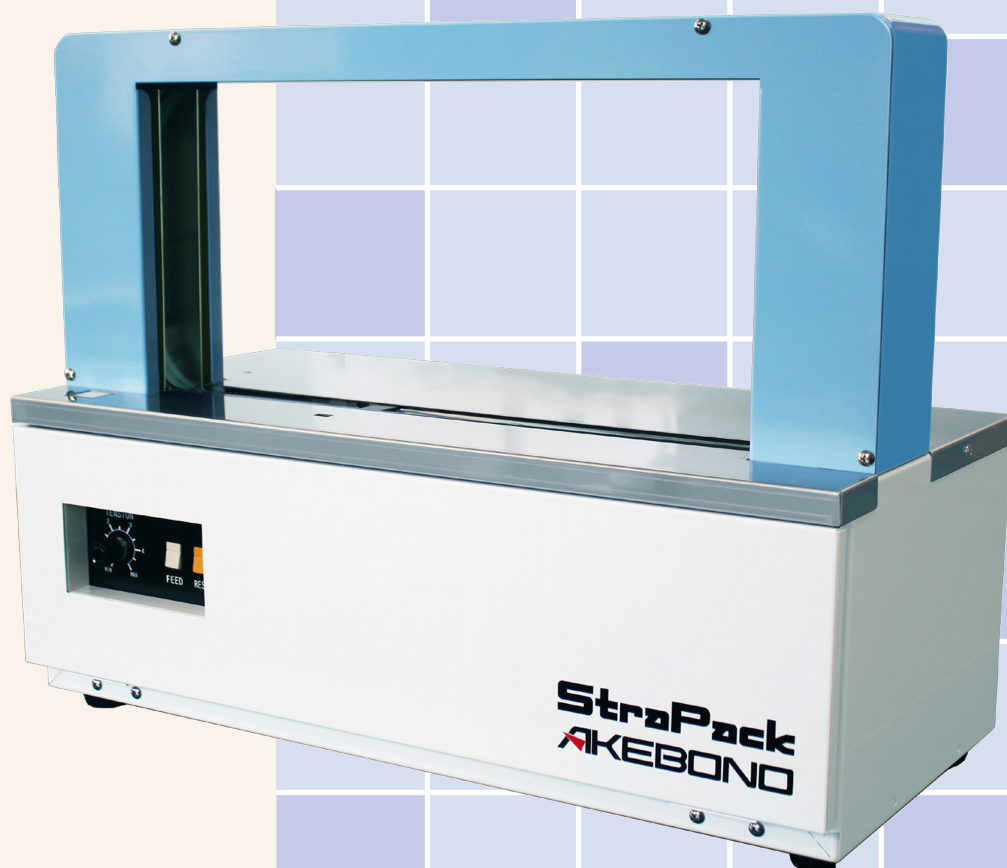

## OB-360N

# OB-360N



## Wysokowydajna maszyna banderolująca taśmą papierową lub foliową

Przedstawiamy nową maszynę OB-360N będącą bardziej wydajną, wszechstronną, łatwiejszą w obsłudze i konserwacji, ewolucją urządzenia OB-360.

### ■ Wysoka szybkość

Do 30 cykli/min. Przeznaczona do pakowania delikatnych i elastycznych produktów. Przy spinaniu ciągłym, prędkość głowicy pozostaje niezmienna.

### ■ Wszechstronna

Możliwość spinania obiektów tak małych jak 30x10mm (szer. x wys.), aż do 420 x 210mm (szer.x wys.). Możliwość spinania zarówno taśmą papierową jak i foliową. Większe ramy dostępne na zamówienie.

### ■ Większy zakres regulacji siły uciągu

Płynna i łatwa regulacja siły uciągu w zakresie od 5 do 60N, umożliwia zastosowanie OB-360N do banderolowania różnego rodzaju produktów.

### ■ Lepszy zgrzew

Ulepszona konstrukcja grzałki pozwala uzyskać bardziej równomierne nagrzanie taśmy, płaski i mocniejszy zgrzew bez zagięć i pofałdowań.

### ■ Łatwiejsza konserwacja

Ułatwiony dostęp do toru prowadzenia taśmy. Łatwiejsze czyszczenie mechanizmu.

### ■ Przyjazna obsługa

- Cykl spięcia można aktywować umieszczając pakiet na stole, naciskając przycisk "Start" lub naciskając na pedał.
- Przycisk "Start" został przeniesiony na blat stołu w celu ułatwienia obsługi.
- Maszyna nie zadziała przypadkowo bez paczki na stole.
- W przypadku problemów z załadowaniem taśmy w ramę funkcja "Reset" pozwala maszynie szybko powrócić do pozycji wyjściowej.

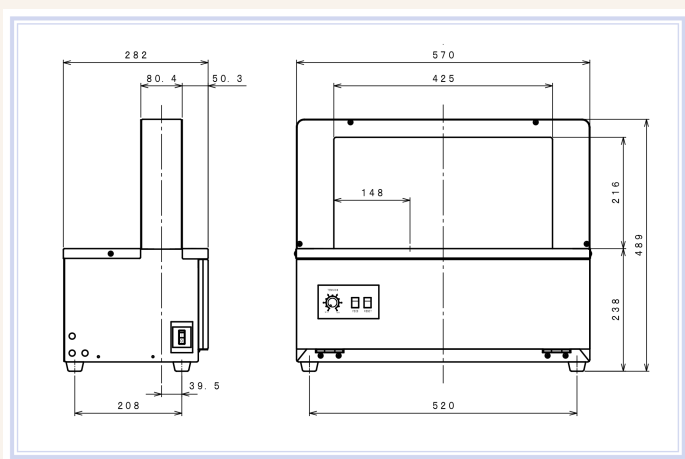

### ● Standardowa Specyfikacja

Wymiary ramy		425 x 220mm (szer. x wys.)	W16-3/4 X H 8-5/8 in.
Wymiary	Szerokość	570 mm	22-1/2 in.
	Wysokość	489 mm	19-1/4 in.
	Głębokość	282 mm	11-1/8 in.
	Waga	25.5 kg	56-1/4 lbs.
Wysokość blatu roboczego		238 mm	9-1/4 in.
Minimalny rozmiar produktu		30 X 10 mm (szer. x wys.)	W 1-1/8 X H 3/8 in.
Maksymalny rozmiar produktu		420 X 210 mm (szer. x wys.)	W16-1/2 X H 8-1/4 in.
Taśma		30 mm x 190m 80g (papierowa)	W 1-1/8 in x 623ft 28 ounce (paper)
		30 mm x 200-370m 60-110µm (foliowa)	W 1-1/8 in x 656-1214ft 60-110µm (film)
Siła uciągu taśmy	60µm Folia	5-30N (0.5-3 kgf)	1 - 6.6 lbsf
	110µm Folia	5-60N (0.5-6.1kgf)	1 - 13.5 lbsf
	80g (28oz.)Papier	5-45N (0.5-4.6kgf)	1 - 10.1 lbsf
Zasilanie		200-240 V ~1 Phase 50 / 60 Hz	250 W

Wymiary oraz specyfikacja mogą być przedmiotem zmian bez powiadomienia.

Prawa do zmian zastrzeżone.

© Strapack Corporation

# scanpack®

SCANPACK S.J. • 60-175 Poznań, ul. Żonkilkowa 14 • tel: 61 867 73 92 • tel/fax: 61 867 82 81 [poznan@scanpack-poznan.pl](mailto:poznan@scanpack-poznan.pl)

63-500 Ostrzeszów, ul. Św. Mikołaja 25 E • tel: 62 586 01 10 • fax: 62 586 01 11 [ostrzeszow@scanpack.pl](mailto:ostrzeszow@scanpack.pl)

[www.scanpack-poznan.pl](http://www.scanpack-poznan.pl) | [www.wiazarki.pl](http://www.wiazarki.pl) | [www.worki-sztauerskie.pl](http://www.worki-sztauerskie.pl) | [www.samoprzylepka.pl](http://www.samoprzylepka.pl)  
[www.scanpack.pl](http://www.scanpack.pl) | [www.zgrzewarki.pl](http://www.zgrzewarki.pl) | [www.tasma.com.pl](http://www.tasma.com.pl)

STRAPACK CORPORATION  
8-16-6, Ginza, Chuo-ku, Tokyo, 106-0061, JAPAN